



FK GROUP SPA

Via Friuli, 21
24044 Dalmine (BG)
Tel. 035 565633

Département des ventes

commerciale@fkgroup.com
Tel. 035 565633
Fax 035 564445

Service Clients

customer.service@fkgroup.com
Tel. 035 566647
Fax 035 564445



Certifié UNI EN ISO 9001: 2015
Société de gestion de la qualité

www.fkgroup.com
fkgroup@fkgroup.com

09/2019



*Tecno
Freccia*

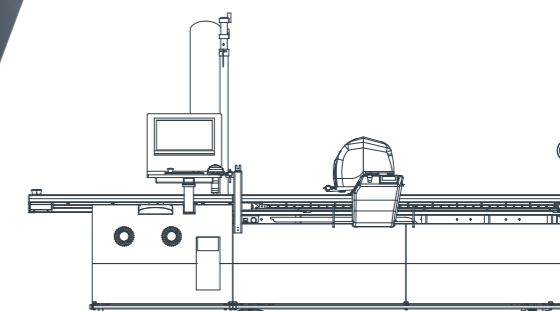

Table de Coupe Tecno Freccia



Made in Italy  

Tecno Freccia

Avec son design primé, cette table de coupe automatique à convoyeur est destinée à la simple couche mais aussi jusqu'à une hauteur comprimée de 2.5 cm. Cette machine est polyvalente, précise, rapide, efficace. **Tecno Freccia** est la solution idéale pour les petites et moyennes productions, capable de couper le PVC, la fibre de verre, de carbone, des fibres de protection contre les rayons médicaux, des tissus foamés ou ouatinnés, caoutchoutés, des matériaux d'isolation pour les murs ou tuyaux, la fibre de polyuréthane, le Nylon, le Kevlar. Cette table de coupe est idéale pour la découpe de produits destinés à la construction, l'automobile, la Marine, l'aéronautique, le mobilier, les accessoires de loisirs, les produits pour la Défense, les vêtements de protection.

JUST CUT: logiciel simple et intuitif qui rend le réglage de tous les paramètres de coupe rapide et sûrs. Le style compact et raffiné la rend parfaite pour tout environnement de travail.

Pour compléter toutes les caractéristiques qui rendent Tecno Freccia unique, une assistance technique à distance, possible également par internet, permet de travailler en toute tranquillité d'esprit.

No Stop Cutting system qui permet de fonctionner de 2 manières: le logiciel permet de couper en continue pendant que le tapis avance ou, en option, pour les coupes multi-plis, l'arrêt rapide de l'aspiration.

Consommation moyenne d'énergie 5,6 kW



Zone de travail (cm)	180 x 180	200 x 180	250 x 180	320 x 180	200 x 240	250 x 240	320 x 240
Dimensions globales L x L x H (cm)	405,9 x 283,6 x 214	405,9 x 303,6 x 214	405,9 x 353,6 x 214	405,9 x 360,6 x 214	525,9 x 303,6 x 214	525,9 x 353,6 x 214	525,9 x 360,6 x 214
Poids (Kg)	2200	2350	2650	3290	2950	3250	3890
Puissance installée (kW)	14						
Consommation moyenne (kW)	5	5	6	7	6	7	7,5
Tension d'alimentation	400V±10%						
Hauteur maximale du matelas à couper comprimé (cm)	2,5						

Dans le but d'améliorer la performance de ses machines, FKgroup se réserve le droit d'en modifier leurs caractéristiques techniques sans préavis.



Outils et options de tête de coupe

- Couteau oscillant 1,5 mm x 6 mm;
- Couteau tiré;
- Dispositif d'outil de fraisage;
- Stylo de marquage rechargeable;
- Dispositif de perçage simple ou double équipé de contrôle de température.

Facultatif: Importation directe de fichiers DXF, DWG; optimisation de l'aspiration par l'emploi de film plastique; Système de transfert motorisé; Système d'étiquetage; Projecteurs laser simples et doubles.

Spécifications: Filtre d'aspiration de poussière; Supports de barre en polythène; Indicateur lumineux de sécurité de l'opérateur; Eco-Puissance 5,6 kW; Logiciel JUST CUT avec importation directe et importation des fichiers ISO, HPGL et TOOL; Wifi pré réglé; Lecteur code bar. Assistance opérateur et maintenance à distance.

